

Elektronický strážca vody v objektoch - eVodník[®].

Dr.Ing. Karol Kratochvíl

Prečo elektronický strážca vody v objektoch?

Pretože sa stávajú veci s vodou ktorým sme doteraz nevedeli zabrániť:

Vytopenie vlastnou vodou – prasknutá hadička od batérie, vane, toalety, práčky alebo pretečená vaňa či nezatvorená vodovodná batéria.

Vysoké účty za vodu z neznámych dôvodov – pretekajúca toaleta, kvapkajúca vodovodná batéria iné úniky z poškodených rozvodov v zemi alebo v stene.

Poškodenie budovy z dôvodu skrytého úniku vody z poškodeného potrubia zabudovaného v stavbe (najviac ohrozené sú drevostavby).

Dnes už vieme ako zabrániť týmto stavom.



Prečo elektronický strážca vody 2?

Prípad Izrael: šetrenie vody videlo aj k hľadaniu cesty ako znížiť úniky vody z rozvodov a jedným z riešení bolo aj vyvinutie a inštalácia podobného zariadenia ako je prezentovaný elektronický strážca vody. Inštalácia nie len pre konečného zákazníka ale aj pre jednotlivé rozvodné siete. Dnes majú úniky v rozvodnej sieti iba 8 – 16 %. Export know-how do USA (Kalifornia) i Číny.

Prípad Poist'ovne – poistné udalosti spojené s vodou sú 6 x častejšie ako v spojitosti s ohňom

Popis funkcie.

eVodník® je elektronické zariadenie určené k automatickej eliminácii, vyššie popísaných javov ako aj na množstvo ďalších nepopísaných udalostí ktoré sa môžu vyskytnúť na vodovodných rozvodoch a zariadeniach k nim pripojených.

eVodník® dokáže spotrebu vody monitorovať a v prípade zistenia poruchy na vodovodnom rozvode, prívod vody automaticky uzatvorí.

eVodník® je elektronická automatická nonstop ochrana nehnuteľnosti proti vytopeniu vodou z vodovodného rozvodu a všetkých spotrebičov a zariadení na vodovodnom rozvode.

Prostredníctvom internetovej siete detailne a online informuje užívateľa o spotrebe vody a jej cene.

Užívateľa **v reálnom čase** online informuje, aké množstvo vody v danom čase vodovodným rozvodom preteká a tiež ukáže spotrebu vody

- ❖ v minútových,
- ❖ hodinových,
- ❖ denných,
- ❖ mesačných intervaloch.

Dáta o spotrebách, cenách, nastaveniach ide jednoducho zo systému vzdialenej správy exportovať do PDF, XML a CSV súborov

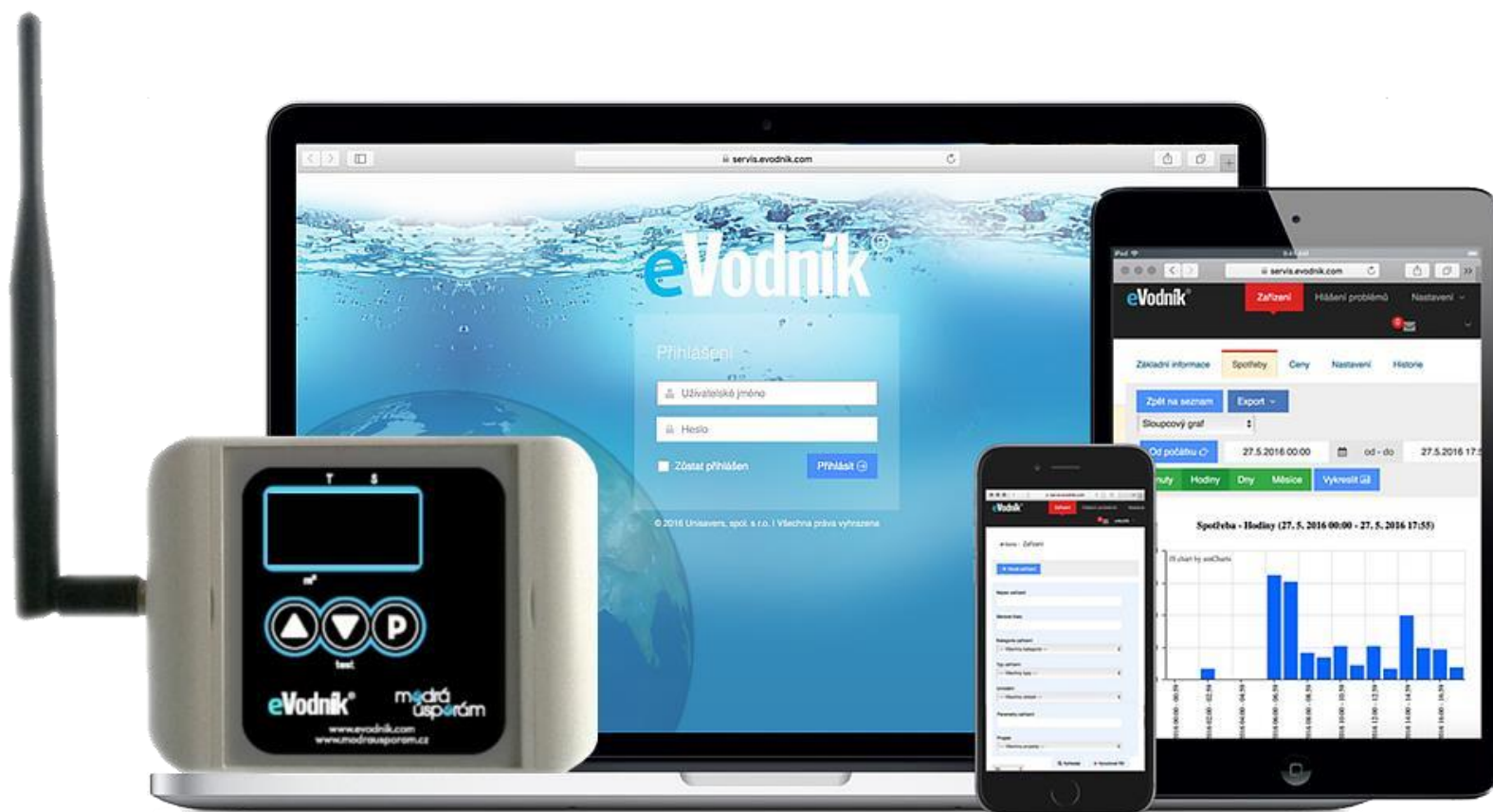

Inštalácia

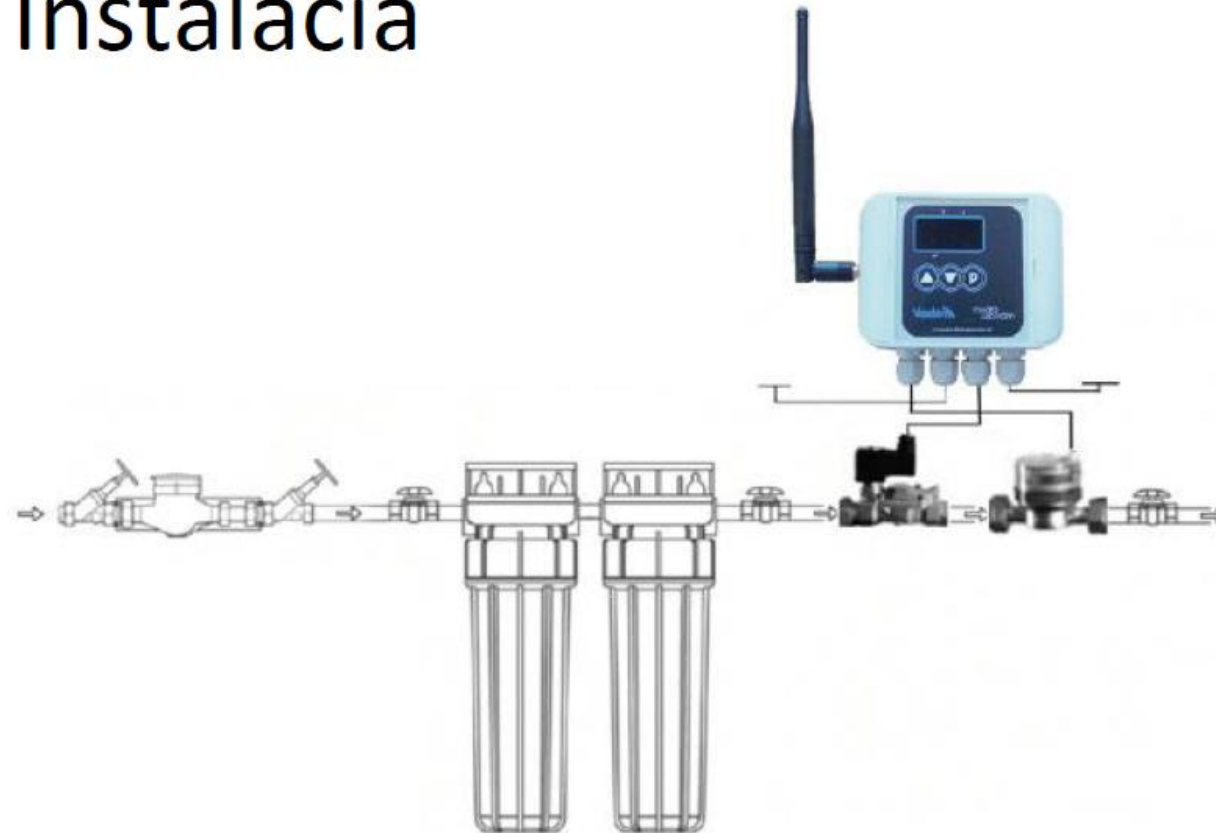

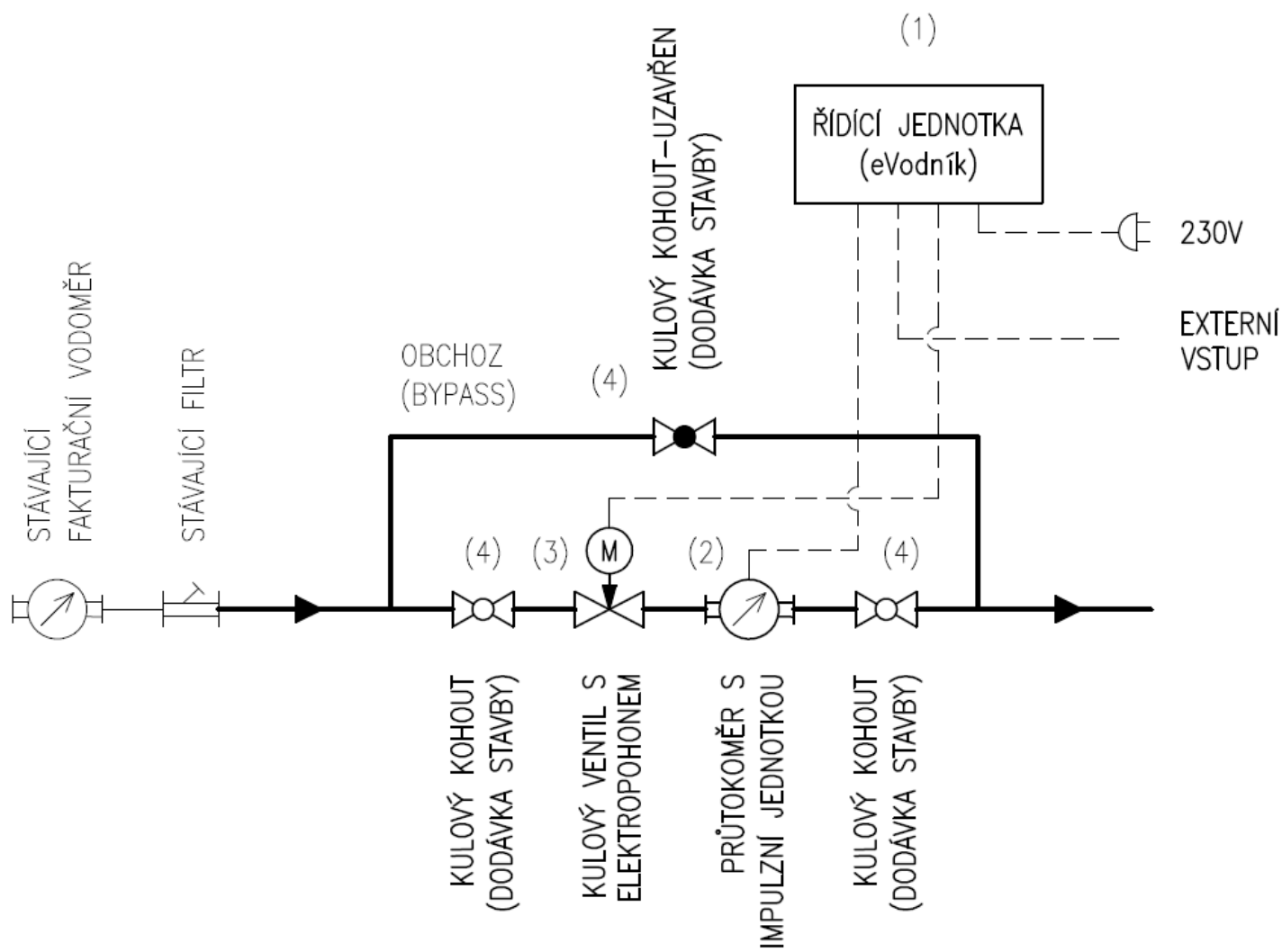

mája 1201, 014 01 Bytča

21 41 5521 746, e-mail: asiobytca@as

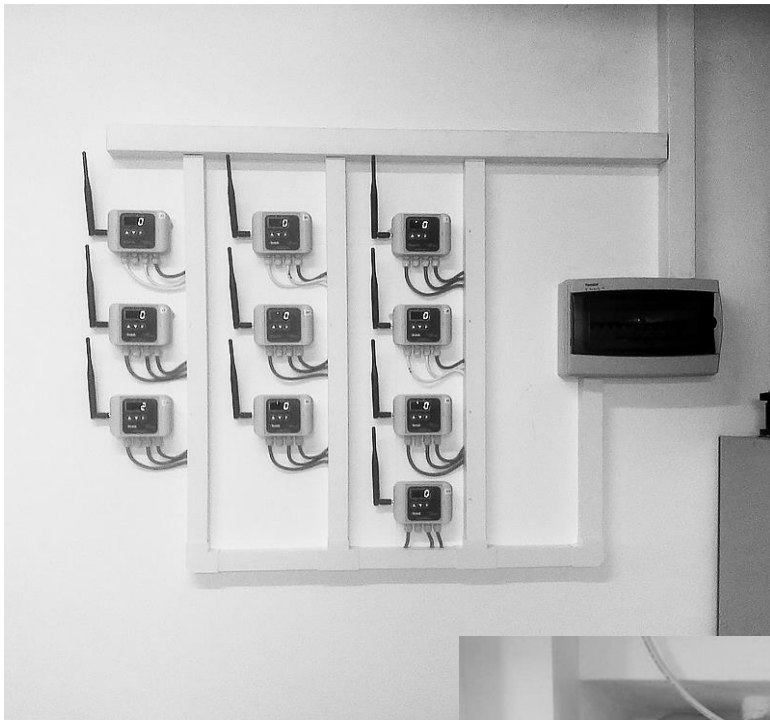

Pre koho je určený strážca vody:

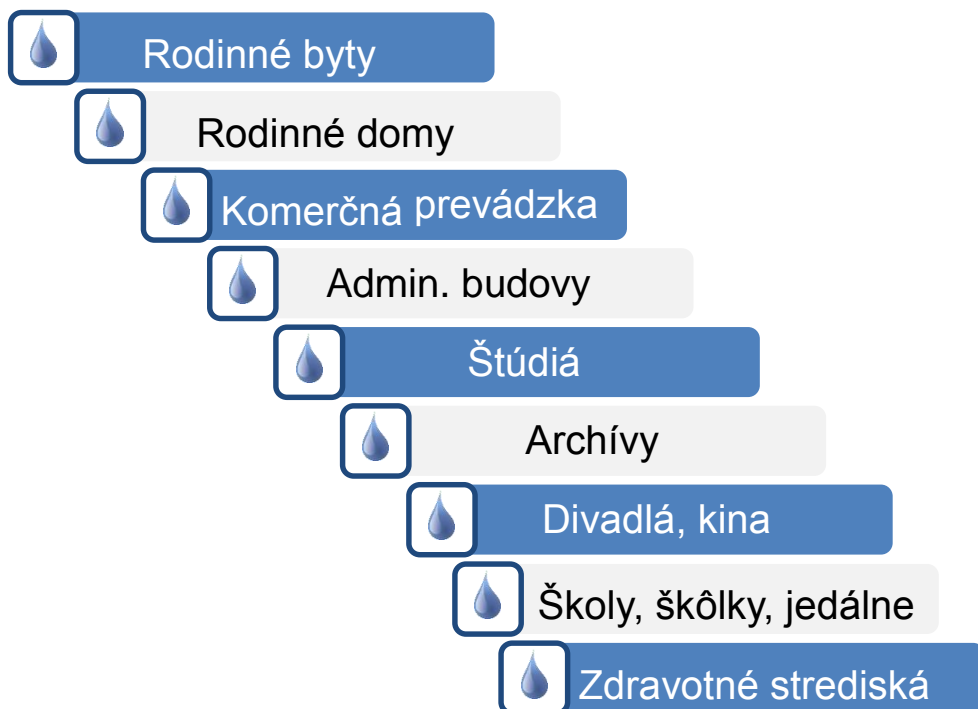

Ako to funguje?

- ❖ Wifi pripojenie - meranie spotreby vody počas 14 dní – kalibrácia objektu.
- ❖ Vytvorenie vzorca správania objektu. 21 časových intervalov počas každého dňa v týždni s definovanou spotrebou vody bez prerušenia.
- ❖ Všetky časové intervaly a spotreby vody bez prerušenia sa dajú nastaviť aj cez internetové rozhranie alebo s trochou trpezlivosti aj priamo na samotnom zariadení.

- ❖ Po 14 dňoch spustenie ochrany objektu a spotreby vody.
- ❖ Bezpečnostná poistka od výroby 25 l na nepretržitý odber aj mimo vytvorených intervalov spotreby.
- ❖ V prípade že v nastavenom časovom intervale sa prekročí kontinuálna spotreba vody v objekte tak strážca vody vydá signál na uzavretie guľového ventilu a tým sa zastaví prívod vody do budovy.
- ❖ Pri zmene spotreby v objekte je možné opäť spustiť nastavovací 14 (10) dňový cyklus – kalibrácia objektu.

- ❖ Vyblokovanie uzavretého ventilu – tlačidlo P alebo aj pomocou diaľkového ovládača vypnutia a zapnutia zásuvky.
- ❖ Vyblokovanie uzavretého ventilu (prípád sprcha) – diaľkový ovládač vypnutia a zapnutia zásuvky.
- ❖ Vyblokovanie počas polievania záhrady či napúšťania bazénu. Cez internet na nastavený čas až na 24 hodín.

Záver:

- ❖ Užívateľ systému **eVodník®** neplatí za „spotrebovanú“, vodu v kanalizácií z pretekajúcej toalety, kvapkajúceho kohútika, poist'ovacieho ventilu zvedených do odpadu a úniky vody, o ktorých ani nevie. Vodovodné rozvody sú vedené v zemi, v stene, v podlahách a tu dochádza k únikom vody, ktorá sa veľa krát viditeľne neprejaví a užívateľ nehnuteľnosti túto „spotrebu“, platí ako bežnou spotrebu vody.
- ❖ **Systém vzdialenej správy tuto „spotrebu“ zobrazí a eVodník® ju automaticky uzatvorením prívodu vody do objektu zastaví.**
- ❖ Cieľom je ochrániť majetok pred poškodením/zničením vodou a peňaženku pred zbytočnými platbami za „spotrebovanú“ nevyužitú vodu.

Strážca vody eVodník®

on-line meria,

monitoruje,

uchováva dáta

a hlavne chráni budovy a majetok pred poškodením a majiteľa pred neočakávanými vysokými platbami za spotrebu vody.

Ďakujem za pozornosť.